

Lastsicherungsgerät HWB 3,5 L/150

nach Maschinenrichtlinie 2006/42/EG

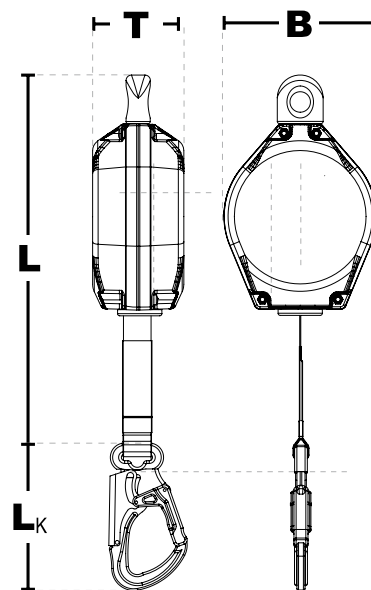

Produktinformationen:

Art.-Nr.:	Einsatzlänge	Gehäuse	Gewicht	Abmessungen (LxBxT)	Sicherungslast
41-HWB 3,5 L 150	3,50 m	Aluminium	1,0 kg	287 x 108 x 81 mm	max. 150 kg

Eigenschaften:

Lastsicherungsgerät mit interner Falldämpfung

- Widerstandsfähiges und wartungsarmes Höhensicherungsgerät.
- Robustes, seewasserbeständiges Aluminiumgehäuse mit Drehwirbelaufhängung.
- Einziehbares Verbindungsmittel aus Dyneema®-Band.
- Drehwirbelaufhängung mit Öse (Ø 20mm), die ein Verdrehen des Gurtbandes verhindert.
- Schlingendurchmesser: max. 15 mm
- Anforderung an den Anschlagpunkt: 30 kN
- Auffangkraft: 6 kN
- Auffangstrecke: 300 mm
- Auszugsgeschwindigkeit: 10,5 m/min
- Auslösegeschwindigkeit: 12 m/min
- Sicherungslast: 150 kg
- Temperatureinsatzbereich: -40°C bis +50°C
- Lebensdauer: ca. 10 Jahre